



РОССИЙСКАЯ ФЕДЕРАЦИЯ
ХАНТЫ-МАНСИЙСКИЙ АВТОНОМНЫЙ ОКРУГ-ЮГРА
ТЮМЕНСКАЯ ОБЛАСТЬ
АДМИНИСТРАЦИЯ ХАНТЫ-МАНСИЙСКОГО РАЙОНА
ДЕПАРТАМЕНТ СТРОИТЕЛЬСТВА, АРХИТЕКТУРЫ И ЖКХ

П Р И К А З

от 21.03.2023
г.Ханты-Мансийск

№ 37-н

Об утверждении проекта
планировки территории для
размещения объекта: «Линейные
коммуникации для кустовой площадки
№405 Приобского месторождения»

В соответствии со статьей 45 Градостроительного кодекса Российской Федерации, Федеральным законом от 06.10.2003 №131-ФЗ «Об общих принципах организации местного самоуправления в Российской Федерации», руководствуясь Уставом Ханты - Мансийского района, пунктом 16 Положения о департаменте строительства, архитектуры и ЖКХ (в редакции Решения Думы Ханты-Мансийского района от 31.01.2018 №241), учитывая обращение ПАО «НК «Роснефть» в лице ООО «РН-Юганскнефтегаз», от 15.03.2023 №03/06-03-2633 (№03-Вх-419 от 15.03.2023) приказываю:

1. Утвердить проект планировки территории для размещения объекта «Линейные коммуникации для кустовой площадки №405 Приобского месторождения» согласно Приложениям 1 и 2 к настоящему приказу.
2. Департаменту строительства, архитектуры и ЖКХ разместить проект в государственной информационной системе обеспечения градостроительной деятельности Югры.
3. Опубликовать настоящий приказ в газете «Наш район» и разместить на официальном сайте администрации Ханты-Мансийского района.
4. Контроль за выполнением приказа оставляю за собой.

Заместитель главы, директор департамента
строительства, архитектуры и ЖКХ



Р.Ш. Речапов

Проект планировки территории
для размещения объекта, расположенного на территории Ханты-Мансийского района
«Линейные коммуникации для кустовой площадки № 450 Приобского месторождения»
Основная часть

РАЗДЕЛ. ПРОЕКТ ПЛАНИРОВКИ ТЕРРИТОРИИ. ГРАФИЧЕСКАЯ ЧАСТЬ

ЭКСПЛИКАЦИЯ ПРОЕКТИРУЕМЫХ ОБЪЕКТОВ

Номер	Наименование
1	ВЛ 6 кВ на кустовую площадку №405
2	ВОЛС по сущ. ВЛ 6 кВ
3	Высоконапорный водовод т.вр.куст №405 - куст №405
4	Куст №405
5	Нефтегазосборные сети куст № 405 - т.вр. куст №405
6	Обводная ВЛ
7	Перемычка от действующего водовода на куст №121 на УЗ-213В
8	Подъезд к кусту №405
9	Подъезд к узлу задвижек №213В
10	Постоянный переезд
11	Постоянный переезд №1
12	Узел задвижек №1
13	Узел задвижек №2
14	Узел задвижек №213В

СХЕМА РАЗМЕЩЕНИЯ ОБЪЕКТА

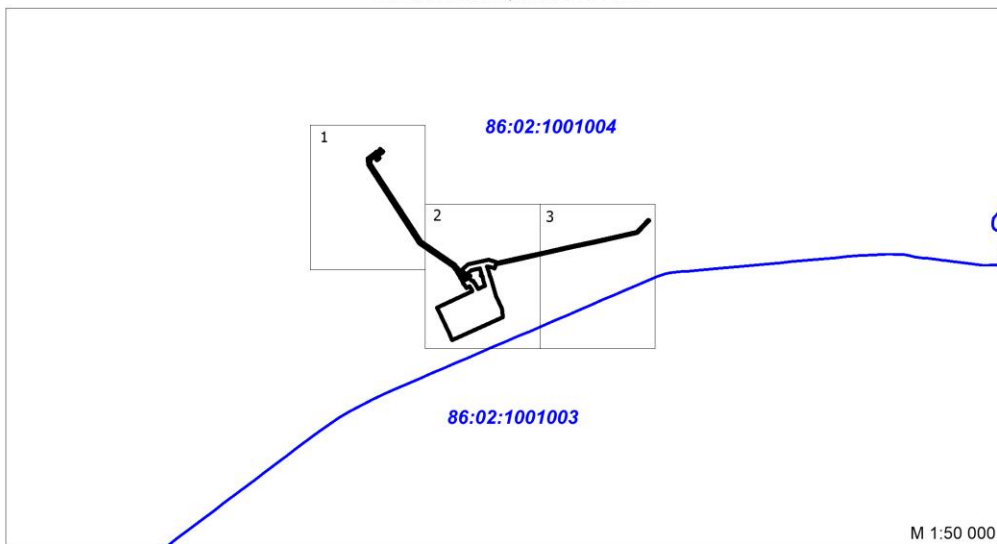

ЭКСПЛИКАЦИЯ ЗОНЫ ПЛАНИРУЕМОГО РАЗМЕЩЕНИЯ ОБЪЕКТА

Номер	Наименование
1	«Линейные коммуникации для кустовой площадки №405 Приобского месторождения»

УСЛОВНЫЕ ОБОЗНАЧЕНИЯ

	границы территории, в отношении которой осуществляется подготовка проекта планировки		оси проектируемой автомобильной дороги, подъезда, переезда
	номера характерных точек границ зон планируемого размещения линейных объектов		оси проектируемой ВЛ
	номер линейного объекта		проектируемый куст, УЗА
	границы зон планируемого размещения линейных объектов		оси проектируемой НГС
	номер зоны планируемого размещения объектов		граница кадастрового деления
	площадь зоны планируемого размещения линейных объектов		оси проектируемой ВОЛС
			оси проектируемого водовода

Чертеж границ зон
планируемого размещения линейного объекта
Масштаб 1:5 000

Лист 1



Линия соединения с листом 2

Линия соединения с листом 3

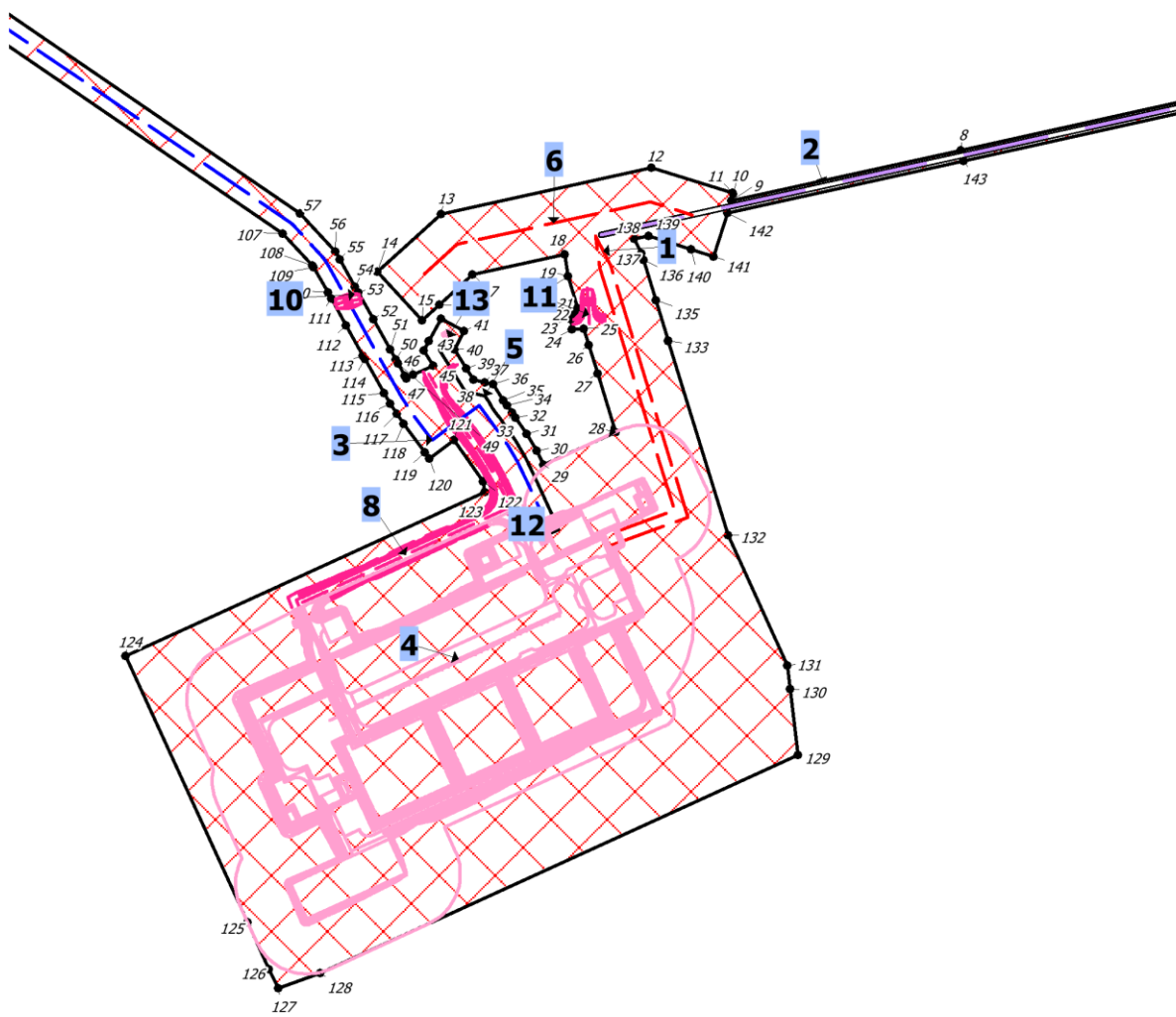

Чертеж границ зон
планируемого размещения линейного объекта
Масштаб 1:5 000

Лист 2

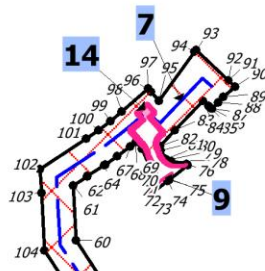

Линия соединения с листом 1

Чертеж границ зон
планируемого размещения линейного объекта
Масштаб 1:5 000

Лист 3

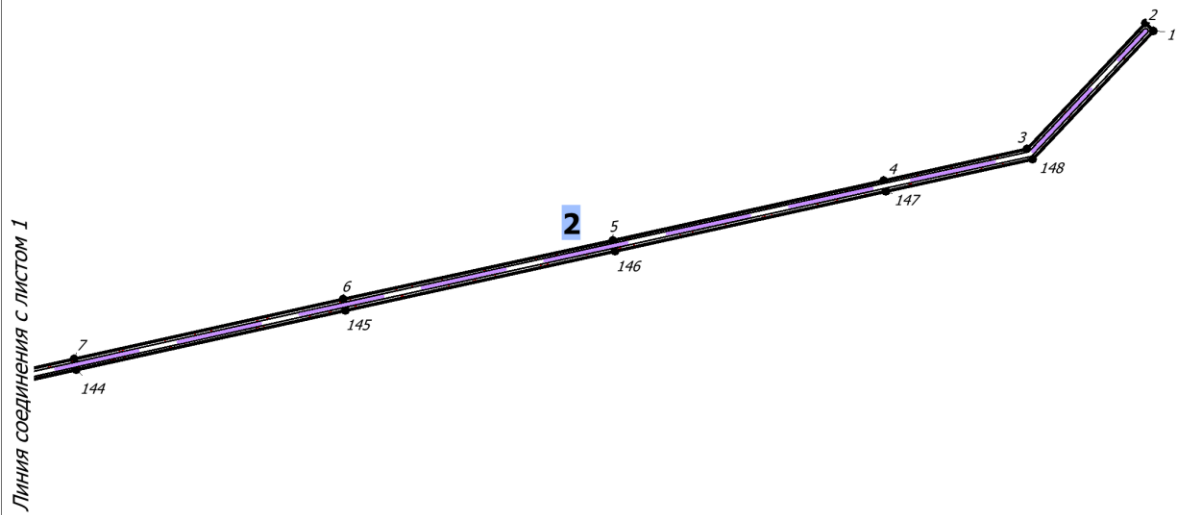

**Положение о размещении линейного объекта
«Линейные коммуникации для кустовой площадки № 405 Приобского
месторождения»**

Проект планировки

1.1 Наименование, основные характеристики (категория, протяженность, проектная мощность, пропускная способность, грузонапряженность, интенсивность движения) и назначение планируемых для размещения линейных объектов, а также линейных объектов, подлежащих реконструкции в связи с изменением их местоположения

Документацией по планировке территории под объект «Линейные коммуникации для кустовой площадки №405 Приобского месторождения» (далее проектируемый объект) предусматривается строительство следующих объектов:

1. Кустовая площадка №405
2. Автомобильная дорога к кустовой площадке №405

Автомобильная дорога к кусту скважин №405 – берет начало от ранее запроектированной трассы автомобильной дороги к кусту скважин №121У ш.190669_1 и следует в юго-западном направлении, пересекая на своем пути проектируемую коммуникацию.

3. Нефтегазосборные сети куст №405 - т.вр. куст №405
Берет начало от проектируемого узла задвижек №1 (при кустовой площадке №405) и следует в северо-западном направлении до подключения к существующей задвижке на узле задвижек №2

4. Высоконапорный водовод т.вр. куст №405 – куст №405

Берет начало от проектируемого узла №213В и следует в юго-восточном направлении до верхнего отвода проектируемого узла задвижек №1 (совместный с нефтегазосбором).

5. ВЛ 6 кВ на кустовую площадку №405.

Начало трассы – ответвительно-анкерная опора в трассе ВЛ 6 кВ ф.1708-17,ф.1708-18, конец трассы – концевые опоры около кустовой площадки №405.

6. ВОЛС по сущ. ВЛ

Характеристики проектируемых линейных объектов

Наименование объекта	Характеристика
Автомобильная дорога к кустовой площадке № 405	Категория дороги согласно СП 37.13330.2012 - III-н
	Протяженность - 349,87
Нефтегазосборные сети куст №405 - т.вр. куст №405	Назначение – транспорт скважинной продукции от проектируемой кустовой площадки до точки подключения в нефтегазосборную сеть
	Протяженность трубопровода – 228 м
	Уровень ответственности – нормальный
	Начальный пункт – узел №1 при кустовой площадке №405
	Конечный пункт – узел задвижек №2 (ш.190669_3)
	Почтовый (строительный) адрес: Ханты-Мансийский район Ханты-Мансийского автономного округа, Тюменская область, Приобское месторождение
Высоконапорный водовод т.вр. куст №405 – куст №405	Назначение – высоконапорный водовод для транспорта очищенной пластовой и сеноманской воды от проектируемого узла №213В до куста скважин №405 (ш.201590_2).
	Протяженность трубопровода – 1806,21 м
	Уровень ответственности – нормальный
	Начальный пункт – узел задвижек №213В (ш.201590_3)
	Конечный пункт – узел задвижек №1 (совместный) при кустовой площадке №405
	Почтовый (строительный) адрес: Ханты-Мансийский район Ханты Мансийского автономного округа, Тюменская область, Приобское месторождение
ВЛ 6 кВ на кустовую площадку №405	Назначение - передача электроэнергии к потребителям кустовой площадки №405
	Протяженность – 665 м
	Уровень ответственности – нормальный

Наименование объекта	Характеристика
	Начальный пункт - ответвительно-анкерная опора в трассе ВЛ 6 кВ ф.1708-17, ф.1708-18
	Конечный пункт – концевые опоры около кустовой площадки №405
	Почтовый (строительный) адрес: Ханты-Мансийский район Ханты-Мансийского автономного округа, Тюменская область, Приобское месторождение

1.2 Перечень субъектов Российской Федерации, перечень муниципальных районов, городских округов в составе субъектов Российской Федерации, перечень поселений, населенных пунктов, внутригородских территорий городов федерального значения, на территориях которых устанавливаются зоны планируемого размещения линейных объектов

В административном отношении район работ расположен в Нефтеюганском районе Ханты-Мансийского автономного округа, Тюменской области, на территории Приобского месторождения.

В хозяйственном отношении объект расположен на землях Самаровского территориального отдела-лесничества, Ханты-Мансийского участкового лесничества, Нялинского урочища.

Участок работ расположен в непосредственной близости от ЦППН-7 (Цех переработки и перекачки газа №7), в 6.3 км на юго-запад от н.п. Елыково, в 3.1 км на юг от н.п. Пойковский, в 23.6 км на юго-запад от н.п. Селиярово, в 60.0 км на северо-восток от н.п. Ханты-Мансийск. На территории изысканий расположен К-121.

Дорожная сеть представлена внутри промысловыми автодорогами эксплуатируемыми круглогодично, автозимниками и развивается по мере обустройства месторождения. Южнее участка изысканий проходит автомобильная дорога федерального значения (трасса Р-404 Тюмень-Ханты-Мансийск). Проезд осуществляется от н.п. Ханты-Мансийск в восточном направлении 69,7 км до участка работ.

Проезд на территорию месторождения осуществляется по пропускам.

В геоморфологическом отношении данная территория входит в пределы I надпойменной террасы р. Обь, осложненной поймами более мелких водотоков. Поверхность территории представлена заболоченной озерно-аллювиальной равниной с незначительным количеством озер, частично превратившихся в заболоченные котлованы вследствие развивающейся речной сети.

Рельеф участка – всхолмленный, угол наклона земной поверхности достигает четырех градусов.

Абсолютные отметки земной поверхности изменяются от 37.32 до 45.29 м.

Климат данного района резко континентальный. Зима суровая, холодная и продолжительная. Лето короткое, теплое. Короткие переходные сезоны – осень и весна.

1.3 Перечень координат характерных точек границ зон планируемого размещения линейных объектов

Координаты границ земельных участков, необходимых для размещения проектируемого объекта, в графических материалах определены в местной системе координат Ханты-Мансийского автономного округа Югры МСК-86.

Перечень координат характерных точек границ зоны планируемого размещения

Точка	X	Y
1	972226.1	2724211.98
2	972232.98	2724204.71
3	972119.84	2724098.08
4	972091.49	2723969.01
5	972037.49	2723725.08
6	971984.36	2723482.15
7	971930.63	2723239.4
8	971877.3	2722998.73
9	971831.41	2722789.97
10	971837.45	2722791.88
11	971838.29	2722790.97
12	971861.53	2722717.62
13	971819.38	2722526.18
14	971766.72	2722468.55
15	971722.41	2722509.05
16	971736.7	2722524.68
17	971764.21	2722554.78
18	971782.69	2722638.73
19	971762.88	2722641.48
20	971762.5	2722641.59
21	971733.69	2722650.44
22	971728.25	2722647.88
23	971723.44	2722644.36
24	971714.45	2722645.42
25	971715.16	2722656.12
26	971700.32	2722660.68
27	971674.22	2722668.69

28	971621.15	2722684.98
29	971591.22	2722619.56
30	971604.06	2722613.15
31	971619.53	2722604.03
32	971634.17	2722594.02
33	971638.57	2722590.77
34	971645.18	2722586.06
35	971649.93	2722582.8
36	971664.4	2722573.65
37	971666.17	2722565.95
38	971668.51	2722555.81
39	971679.03	2722549.24
40	971696.24	2722538.51
41	971712.74	2722547.35
42	971724.06	2722526.17
43	971703.89	2722515.38
44	971695.32	2722510.81
45	971681.6	2722519.37
46	971673.1	2722500.89
47	971669.96	2722494.6
48	971672.27	2722493.3
49	971683.62	2722486.95
50	971687.12	2722484.99
51	971696.09	2722479.96
52	971723.46	2722464.63
53	971747.78	2722451.01
54	971753.26	2722447.94
55	971777.87	2722434.17
56	971785.14	2722430.08
57	971819.43	2722398.27
58	972030.35	2722090.64
59	972032.99	2722088.11
60	972752.34	2721618.8
61	972793.16	2721616.57
62	972800.08	2721627.16
63	972800.27	2721627.45
64	972808.4	2721639.9
65	972809.01	2721640.79

66	972815.27	2721649.86
67	972822.65	2721659.63
68	972826.07	2721663.73
69	972820.91	2721668.51
70	972801.03	2721677.09
71	972800.48	2721677.33
72	972789.82	2721675.03
73	972788.03	2721676.4
74	972796.6	2721687.42
75	972797.63	2721688.74
76	972808.44	2721702.66
77	972809.17	2721702.06
78	972811.62	2721690.42
79	972812.36	2721687.71
80	972813.15	2721686.27
81	972819.56	2721682.27
82	972822.74	2721681.78
83	972834.73	2721693.17
84	972856.92	2721714.27
85	972853.05	2721718.35
86	972851.64	2721719.84
87	972850.73	2721720.79
88	972855.67	2721725.48
89	972859.61	2721729.23
90	972867.24	2721738.26
91	972872.16	2721733.1
92	972872.18	2721733.1
93	972894.84	2721709.29
94	972893.67	2721707.94
95	972856.91	2721681.14
96	972863.57	2721675.23
97	972865.94	2721673.12
98	972848.66	2721653.33
99	972841.45	2721644.7
100	972834.73	2721635.82
101	972828.35	2721626.53
102	972805.68	2721591.85
103	972787.82	2721592.84

104	972744.62	2721595.2
105	972018.01	2722069.23
106	972011.97	2722075.01
107	971801.15	2722382.5
108	971772.37	2722409.21
109	971770.94	2722410.53
110	971747.85	2722423.41
111	971742.36	2722426.49
112	971718.05	2722440.05
113	971690.65	2722455.34
114	971687.64	2722457.03
115	971656.28	2722474.52
116	971646.83	2722480.04
117	971637.49	2722486.04
118	971628.53	2722492.36
119	971602.37	2722511.63
120	971597.2	2722515.44
121	971613.68	2722537.8
122	971576.07	2722564.41
123	971566.6	2722565.72
124	971417.51	2722239.86
125	971175.4	2722350.62
126	971133.11	2722369.96
127	971115.41	2722378.43
128	971129.14	2722416.41
129	971327.67	2722850.5
130	971387.82	2722843.6
131	971408.92	2722841.18
132	971527.4	2722786.98
133	971703.59	2722732.91
134	971704.28	2722732.69
135	971740.64	2722721.54
136	971777.62	2722710.18
137	971783.7	2722708.31
138	971796.57	2722701.73
139	971799.46	2722714.82
140	971787.18	2722753.55
141	971780.73	2722773.9

142	971820.4	2722786.48
143	971867.53	2723000.89
144	971920.86	2723241.56
145	971974.58	2723484.28
146	972027.74	2723727.29
147	972081.73	2723971.17
148	972110.72	2724103.24
1	972226.1	2724211.98

1.4 Перечень координат характерных точек границ зон планируемого размещения линейных объектов, подлежащих реконструкции в связи с изменением их местоположения

Проектом планировки территории не предусматривается реконструкция проектируемых объектов.

1.5 Предельные параметры разрешенного строительства, реконструкции объектов капитального строительства, входящих в состав линейных объектов в границах зон их планируемого размещения

Предельные (минимальные и (или) максимальные) размеры земельных участков и предельные параметры разрешенного строительства, реконструкции объектов капитального строительства, входящих в состав линейных объектов в границах зон их планируемого размещения, не подлежат установлению.

Учитывая основные технические характеристики проектируемого объекта, проектом планировки территории определены границы зоны его планируемого размещения.

Общая зона планируемого размещения проектируемого объекта составляет 27,7711 га. Границы зоны планируемого размещения объекта установлена в соответствии с требованиями действующих норм отвода и учтена при разработке рабочего проекта.

Границы зоны планируемого размещения объекта установлена в соответствии с требованиями действующих норм отвода и учтена при разработке рабочего проекта.

Соблюдение требований к архитектурным решениям объектов капитального строительства, входящих в состав линейных объектов, в границах каждой зоны планируемого размещения таких объектов, расположенной в границах территории исторического поселения федерального или регионального значения, с указанием:

- требований к цветовому решению внешнего облика таких объектов;
- требований к строительным материалам, определяющим внешний облик таких объектов;
- требований к объемно-пространственным, архитектурно-стилистическим и иным характеристикам таких объектов, влияющим на их внешний облик и (или) на композицию, а также на силуэт застройки исторического поселения не предусматривается проектом.

1.6 Информация о необходимости осуществления мероприятий по защите сохраняемых объектов капитального строительства, существующих и строящихся на момент подготовки проекта планировки территории, а также объектов капитального строительства, планируемых к строительству в соответствии с ранее утвержденной документацией по планировке территории, от возможного негативного воздействия в связи с размещением линейных объектов

Вариантность выбора места размещения линейных объектов не рассматривалась т.к. проектируемый объект технологически привязан к объектам сложившейся инфраструктуры (продолжение разработки и обустройства Приобского месторождения, прохождение вдоль существующих коридоров коммуникаций).

Осуществление мероприятий по сохранению объектов капитального строительства (существующих и строящихся на момент подготовки проекта планировки территории) и объектов капитального строительства, планируемых к строительству в соответствии с ранее утвержденной документацией при планировке территории, не предусмотрено.

1.7 Информация о необходимости осуществления мероприятий по сохранению объектов культурного наследия и территории традиционного природопользования коренных малочисленных народов Севера, Сибири и Дальнего Востока от возможного негативного воздействия в связи с размещением линейного объекта

Согласно Заключению Службы государственной охраны объектов культурного наследия ХМАО-Югры № 22-4632 от 30.08.2022г. на территории размещения проектируемого объекта, объекты культурного наследия, включенного в Единый государственный реестр объектов культурного наследия Российской Федерации, выявленные объекты культурного наследия и объекты, обладающие признаками объекта культурного наследия, отсутствуют.

В соответствии с письмом Департамента недропользования и природных ресурсов Ханты-Мансийского автономного округа-Югры № 12-Исх-6583 от 15.03.2023 г. проектируемый объект не находится в границах территорий традиционного природопользования коренных малочисленных народов Севера регионального значения в Ханты-Мансийском автономном округе - Югре.

1.8 Информация о необходимости осуществления мероприятий по охране окружающей среды

Проектом предусмотрены следующие мероприятия в период **строительства**:

- не допускается использование земель за пределами установленных границ отвода;
- рекультивация нарушенных земель;
- уборка отходов, выравнивание ям, котлованов и траншей;
- благоустройство территории;
- использование технически исправного автотранспорта прошедшего проверку на дымность и токсичность выбросов в соответствии с действующим законодательством;
- не допускаются к работе неисправные технические средства, способные вызвать загорание;
- запрещается захламление территории отходами;
- запрещается разлив горюче-смазочных материалов, слив отработанных масел и т.п.;

- соблюдение требований к накоплению и транспортировке отходов;
- с целью уменьшения отрицательного воздействия строительства на окружающую среду, применяется укрупнение и повышение технологической готовности конструкций и материалов;
- запрещается нерегламентируемая охота, рыбная ловля и браконьерство;
- избежание нарушения естественно-дренажной сети, восстановление ее в близком, к существующему, до начала строительства, виде для предотвращения возможных процессов заболачивания территории и как следствие, деградация растительности из-за затруднения или полного прекращения естественного дренирования;
- мониторинг за компонентами окружающей среды в период строительства проектируемых объектов.

За нарушение окружающей среды несут персональную дисциплинарную, административную, материальную и уголовную ответственность производители работ и лица, непосредственно нанесшие урон окружающей среде.

При неукоснительном соблюдении природоохранных мероприятий и рекомендаций относительно сроков производства строительных работ воздействие на компоненты природной среды планируемых работ прогнозируется как минимальное.

Проектом предусмотрены следующие мероприятия в период **эксплуатации**:
по уменьшению выбросов загрязняющих веществ в атмосферу:

- 100% контроль сварных соединений;
- для наружной поверхности стальных трубопроводов, прокладываемых подземно, предусмотрена антикоррозийная изоляция трехслойным покрытием усиленного типа на основе экструдированного полиэтилена;
- надземные участки трубопроводов теплоизолируются матами из минеральной ваты, теплоизоляция наносится по заводской изоляции. Покровный слой – сталь тонколистовая оцинкованная;
- защита от атмосферного и статического электричества;
- испытание трубопроводов и оборудования на прочность и герметичность после монтажа;
- применение запорной арматуры герметичности класса «А» по ГОСТ 9544-2015;
- автоматизированный контроль за технологическим процессом по защите от шума;
- в связи с удаленностью проектируемых объектов от населенных пунктов и размещением объекта на производственной территории специальных мероприятий по снижению уровня шума не предусматривается.

по охране и рациональному использованию земель:

- герметизированная однетрубная система одновременного сбора нефти и газа;
- рекультивация нарушенных земель, в т.ч.:
технический этап рекультивации;
биологический этап рекультивации.
- контроль загрязнения почвы;
- применение труб стальных прямошовных класса прочности К50 с заводским наружным и внутренним покрытием. Фасонные части трубопроводов из стали класса прочности К50 с заводским наружным и внутренним изоляционным покрытием.;

- применение труб стальных бесшовных горячедеформированных нефтегазопроводных коррозионностойких с заводским наружным трехслойным полиэтиленовым покрытием усиленного типа. Фасонные части и трубопроводы из коррозионностойкой стали с заводским наружным трехслойным покрытием усиленного типа на основе полиуретана;
 - применение запорной арматуры герметичности класса «А» по ГОСТ 9544-2015;
 - обращение с отходами осуществляется на основании договоров со специализированными предприятиями, имеющими лицензии по обращению с отходами.
- по охране поверхностных и подземных вод:
- для возможности отключения от общей нефтегазосборной сети трубопроводов месторождения установлена запорная арматура на нефтегазосборном трубопроводе (выход с измерительной установки), имеющая дистанционное и автоматическое управление по сигналам систем противоаварийной защиты;
 - применение труб стальных прямошовных класса прочности К50 с заводским наружным и внутренним покрытием. Фасонные части трубопроводов из стали класса прочности К50 с заводским наружным и внутренним изоляционным покрытием.;
 - применение труб стальных бесшовных горячедеформированных нефтегазопроводных коррозионностойких с заводским наружным трехслойным полиэтиленовым покрытием усиленного типа. Фасонные части и трубопроводы из коррозионностойкой стали с заводским наружным трехслойным покрытием усиленного типа на основе полиуретана;
 - надземные участки выкидных трубопроводов выполнены в теплоизоляции с электрообогревом;
 - применение запорной арматуры герметичности класса «А» по ГОСТ 9544-2015;
 - гидравлическое испытание трубопроводов;
 - автоматизация технологических процессов;
 - проведение систематических профилактических осмотров технического состояния оборудования;
- по охране животного мира:
- строгое соблюдение границ отведенной территории;
 - рекультивация нарушенных земель для улучшения условий обитания, восстановления кормовой базы животных;
 - выполнение строительно-монтажных работ в зимний период для уменьшения воздействия строительных машин на почвенно-растительный покров;
 - крепление провода на опорах 6кВ предусматривается при помощи одноцепных натяжных и поддерживающих гирлянд, комплектуемых стеклянными изоляторы типа ПС 70Е и немагнитной спиральной арматурой.
 - обращение с отходами на основании договоров со специализированными предприятиями для предотвращения загрязнения среды их обитания;
 - запрет несанкционированной охоты;
 - возмещение ущерба животному миру.

Также проектом предусмотрены мероприятия по охране рыбных ресурсов:

- выполнение строительно-монтажных работ в зимний период;
- строгое соблюдение технологии строительства переходов по проекту производства работ и ситуационного плана переходов с привязкой к местности основных геодезических знаков;
- закрепление оси трассы на каждой стороне водоема;
- возмещение ущерба рыбным ресурсам.

Согласно инженерно-экологическим изысканиям, на территории района работ растения и животные, занесенные в Красные книги, отсутствуют.

Вероятность присутствия «краснокнижных» видов значительно снижается вследствие проявления фактора беспокойства в результате существующего освоения территории.

Мерой охраны таких объектов может служить минимальное механическое нарушение местообитаний и уничтожение почвенно-растительного покрова.

Проектом предусматриваются следующие мероприятия по сохранению краснокнижных растений и животных:

- при обнаружении краснокнижных видов растений обеспечить охрану мест их произрастания в соответствии с абзацем 2 п.1.10 Порядка ведения Красной книги ХМАО-Югры, утвержденного постановлением Правительства автономного округа от 17.12.09 г., № 333-п;
 - в случае обнаружения редких видов животных и растений в районе расположения объекта предоставить информацию в Департамент недропользования и природных ресурсов ХМАО-Югры в соответствии с п.3.4 раздела 3 Положения о Красной книги ХМАО - Югры, утвержденного постановлением Правительства автономного округа от 17.12.09 г., № 333-п;
 - запрет на их хозяйственное использование;
 - охрану животных от истребления, гибели;
 - полный запрет охоты на редкие виды.
- по предупреждению аварийных ситуаций:
- автоматизация технологических процессов;
 - применение блочно-комплектного оборудования заводского изготовления;
 - оснащение технологического оборудования предохранительными устройствами;
 - проведение систематических профилактических осмотров технического состояния оборудования.

1.9 Информация о необходимости осуществления мероприятий по защите территорий от чрезвычайных ситуаций природного и техногенного характера, в том числе по обеспечению пожарной безопасности и гражданской обороне

В целях обеспечения защиты основных производственных фондов снижения возможных потерь и разрушений в чрезвычайных условиях проектом планировки предусматривается:

- внедрение технологических процессов и конструкций, обеспечивающих снижение образования аварийных ситуаций и защиту оборудования, аппаратуры и приборов в чрезвычайных условиях;
- разработка и строгое соблюдение графиков и инструкций по безаварийной остановке производства в случае внезапного отключения или прекращения подачи электроэнергии;

- планирование действий руководящего, командноначальствующего состава, штаба, служб и формирований гражданской обороны по защите рабочих и служащих предприятий;

- обучение персонала выполнению работ по ликвидации аварий;

- обеспечение всех рабочих и служащих средствами индивидуальной защиты, их хранение и поддержание в готовности;

- организация и поддержание в постоянной готовности системы оповещения рабочих и служащих об опасности, порядок доведения до них установленных сигналов оповещения;

Выделены следующие меры, направленные на предупреждение развития аварий и локализацию выбросов опасных веществ:

- принятие мер при возникновении пожара по ликвидации очага пожара или ограничению его распространения при помощи первичных средств пожаротушения;

- разобшение реагирующих веществ на небольших площадках и в начале пожара при помощи покрытия горячей поверхности кошмой, брезентом или засыпка слоем негорючих веществ (песок, земля);

- тушение при помощи огнегасящих веществ – воды и механической пены передвижными средствами.

Для обеспечения взрывопожаробезопасности предусмотрены следующие решения:

Категории взрывоопасных и пожароопасных зон в помещениях и наружных площадках, категории и группы взрывоопасных смесей приняты по СП 12.13130.2009 «Определение категорий помещений, зданий и наружных установок по взрывопожарной и пожарной опасности»;

- применение электрооборудования во взрывозащищенном исполнении на всех участках, согласно категориям по ПУЭ;

- соблюдение требований, норм и правил по взрывопожаробезопасности;

- применение молниезащиты сооружений, защита оборудования и трубопроводов от вторичных проявлений молнии;

- наличие датчиков-извещателей;

- осуществление обогрева аппаратов и трубопроводов;

- применение переносных исправных электросветильников во взрывозащищенном исполнении;

- исполнение освещения во взрывобезопасном исполнении;

- использование искробезопасного инструмента при выполнении ремонтных работ;

- предупреждение использования открытого огня;

- наличие первичных средств пожаротушения на площадке: песок, кошма, огнетушители, пожарный инвентарь (лопаты, носилки).